

Lokalhistorisk skrift for Enebakk
Nr. 1 - 2000 Utgitt av Enebakk historielag

Ign

Ytre Enebakk - Ytterbygda



Hest og vogn ved Ytre Enebakk skole

Fra innholdet:

Fra Ytterbygdas historie

Virksomheten langs Tangenelva

Om husmannsvesen – og Thranitterbevegelse

Tyske soldater i Ytre Enebakk 11. og 12. april 1940

Sverre Svendsens bokgave

Gamle gjenstander – gamle ord og uttrykk

FRA YTTERBYGDAS HISTORIE

*Fra et foredrag av Barthold A. Butenschøn,
holdt i Enebakk Historielag i november 1988*

Ytterbygda – Ytre Enebakk – hva er det? Det er en eldgammel betegnelse. Opprinnelig var navnet Ytterbygdferdingen eller Ytterbyferdingen, på samme måte som Dalefjeringen som jo fremdeles er en levende betegnelse. Vi må anta at Enebakk fra først av var delt i fire fjerdinge. Professor Gustav Indrebø mener at fjerdingene – det var ikke bare Enebakk som hadde en slik inndeling – ble til før vikingtiden og at det var en oppdeling av et herred gjennomført av hensyn til tingene og tingstedene.

Ytterbygdas grense følger åsen mellom Dalefjeringen og Lyseren, slik at Breviksgårdene faller innenfor Ytterbygda. Videre går grensen øst for Holt tjern, nordvestover mot Holmetjern, videre mot nordvest og nord til Forfoten. Her bøyer den brått vestover, går sør for Rausjø og Kjerringhøgda, bøyer så sørover, passerer rett forbi Svarthoel og så tvers over Bindingsvann, og følger så herredsgrensen over til Langen og videre herredsgrensen mot sør.

Høydedraget som strekker seg fra Rælingsåsene i nord til Spydebergdelet i sør danner et vannskille i bygda. Ytterbygda hører til Mossevassdraget mens resten av vassdragene går til Øyeren. Det gjør at jordsmonn og natur er forskjellig her og i bygda ellers. Dette har Håkon Heiaas fra Dalefjeringen forklart slik: "For å forstå hvorfor det er så tykke leirlag med bratte bakker langs Øyeren, mens det i Ytre Enebakk er forholdsvis tynne jordlag med mye sand og stein, må en gå tilbake til istiden. Ved slutten av istiden lå Enebakk snaue 200 meter lavere enn nå. Issmeltingen førte til at mektige breelver førte med seg store mengder sand og slam som sank til bunns i havbukter med stillere vann. Dette slammet er blitt til leire. En bretunge er antakelig blitt liggende igjen på bunnen av Øyeren og blitt dekket av tykke lag slam som isolerte og hindret isen i å smelte før langt senere.

Rælingsåsen og utløperne sørover stengte for breelvene slik at Ytre Enebakk fikk forholdsvis lite smeltevann og dermed lite slam og leire. Derfor ser vi også at bekkene i Ytre ligger nesten i flukt med terrenget, mens bekkene langsmed Øyeren har gravd seg dypt ned og laget daler og bakker.

Det rike og allsidige jordsmonnet i Ytterbygda med innslag av morenejord lokket tidlig jordbrukende folk hit. Det bekrefter arkeologene med sine

funn. Funn av steinøkser og flintredskaper fra gårdene rundt Mjær, fra Vik, fra Solberg og Omberg og fra Lysernområdet forteller om en fast og stedfestet jordbrukskultur her allerede i slutten av steinalderen og i etterfølgende bronsealder, som vi regner med tok slutt omkring 400 år før Kristus.

Kart over Ytre Enebakk

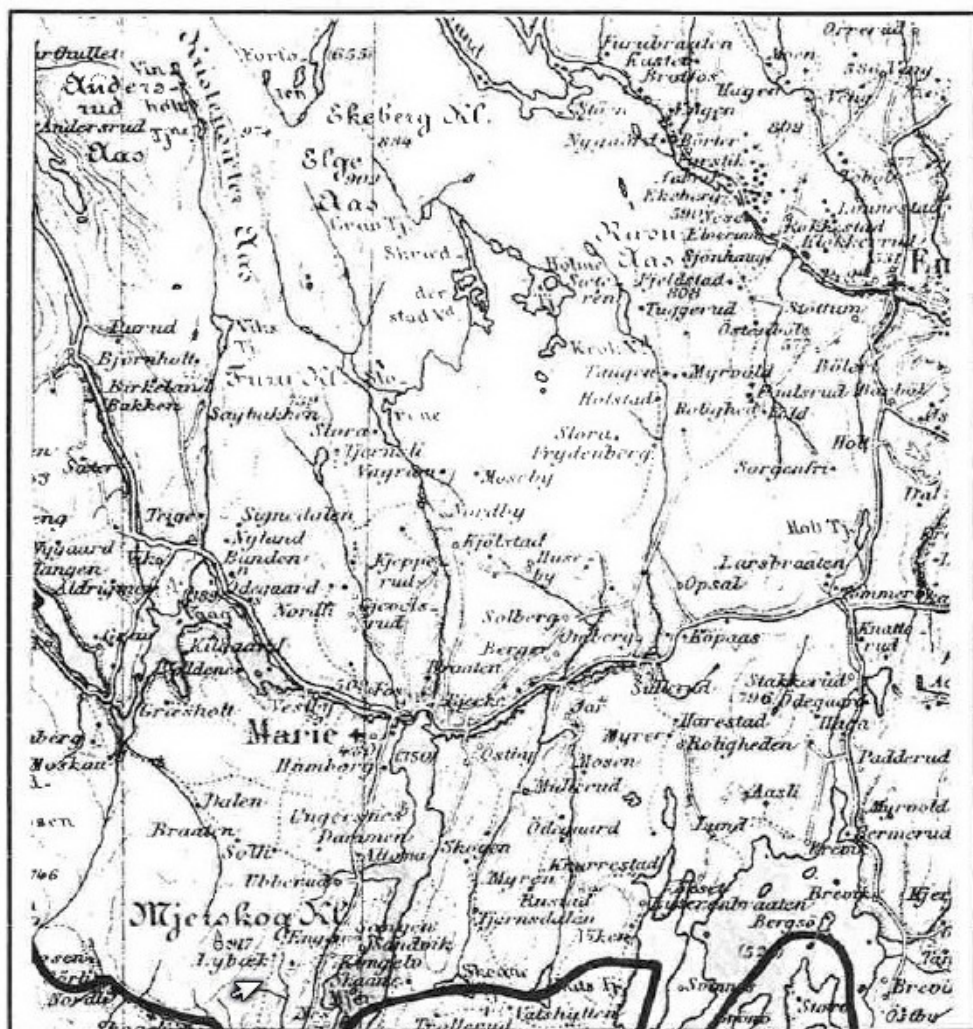



Dette bildet fra Bjerke er tatt i 1912.

ikke det norske folket noe vondt. De tyske vaktene kom med korte mellomrom inn til meg om natten og inspiserte. Ut på morgenkvisten, ved firetiden, kom to offiserer inn og kommanderte den norske sjåføren opp med voldsom røst. De to tyske soldatene sprang da også opp. Ved denne tiden var det allerede oppbrudd og soldatene begynte å dra videre.

De menige lå om natten over alt på låven, i stallen, i høylåven, i kornbingen osv. Godseieren gav den høye offiseren som satt på sin blodshest beskjed om at der ikke måtte røkes eller brukes åpen ild. Det ble da kommandert oppstilling. Offiseren ropte at det var aller strengeste straff for å røke. Det var en nydelig type offiser, og det ble sagt at hans mor var dansk. Etter at tyskerne var dradd fant jeg en håndgranat i en av mine gummistøvler. Til å være så mange var det svært til orden. De oppførte seg helt skikkelig. Jeg forsto på de tyske kara at de skulle hjelpe til å ta Fossum-avsnittet. De siste forsvant herfra ved 7-tiden om morgenen. Da de dro forsøkte de å starte gårdens lastebil, men det lykkedes ikke. Jeg kan ikke si noe om soldatene hadde kanoner med seg opp på Bjerke, jeg tror det bestemt ikke, men hele fredag ettermiddag så jeg kanoner på vei sydover langs Mjør.

Jeg hørte siden fortalt at gårdsgutten på Omberg fredag ettermiddag var på møllen (Vestby mølle) med hest. En av tyskernes hester var sliten, og de skiftet den inn med hesten fra Omberg.

Gamle ord og uttrykk

Ordene og uttrykkene nedenfor er samlet og skrevet ned av *Rolf Solberg* fra Ytterbygda, slik han husker de ble brukt for en del år tilbake – og kanskje brukes av noen eldre den dag i dag.

- **Kaku** = brød, hvetekake av finere mel
- **Spellkum** = stor kopp
- **Hime** = hjemme
- **Himebrent** = hjemmebrendt
- **Høgge** = hogge (høgge ved, høggestabbe)
- **Skålen** = gangen (stall- og fjøsskålen)
- **Bislag** = åpen veranda
- **Skuen** = skolen
- **Kjerregården** = kjerkegarden
- **Krøttera** = kuene
- **Plauen** = ploegen
- **Spelltau** = bås for hest
- **Døm har drii tel byn** = de har reist til byen
- **De får bæra dikk som folk** = dere får oppføre dere ordentlig
- **Hva er det som tryter deg** = hva er det som feiler deg
- **Å er skia mi henn** = hvor er skjea mi
- **Katta er ful** = katta har løpetid
- **Har vondt i hærsen** = ha vondt i halsen

SOLTERRASSEN **Ur**

V/KOLBOTN KINO-TLF:66 80 03 33

TA EN TUR
TIL SOLTERRASSEN UR
VI HAR KLOKKER TIL FAR OG MOR
TIL SØSTER OG BROR

P.S HVA MED ET NYTT LIV I DITT GAMLE LOMME UR?



URMAKER MESTER VIDAR HOLSTAD



OM HUSMANNSVESEN OG HUSMANNSLOV, HUSMANNSKONTRAKTER, OG THRANITTERBEVEGELSEN I YTTTERBYGDA

Ordet husmann kan vi treffe på i fortellinger helt tilbake i den norrøne tida. Betydningen av ordet og innholdet i begrepet kan nok ha variert, men sikkert er det at en husmann alltid sto i et avtale- og avhengighetsforhold til en husbond, en gardeier. Det fantes både husmenn med og uten jord, men det vanligste var at husmannen brukte et mindre jordstykke som tilhørte gardbrukeren. Slik var det også i Enebakk. For eksempel er det oppgitt at i 1855 var det 315 husmenn med jord og 78 husmenn uten jord i Enebakk. Vel 60 år seinere, i 1917, var det totalt bare 48 husmenn i bygda.



*Lov om Husmandsvæsenet
Af 24de Septbr. 1851.*

Husmannskontrakta

For de husmenn som hadde jord, kunne jordstykket være nok til å fø ei ku og kanskje noen sauer. Som leie for jorda måtte husmannen arbeide på hovedgarden, kanskje så mye som 100 dager. Det finnes også eksempler på at husmannen hadde arbeidsplikt ut over dette, men da mot ei daglønn. Atter en annen variant har vi i husmannskontrakta på plassen Grav Øvre under

Vik i Ytre Enebakk (gjengitt i faksimile på neste side). Kontrakten er fra 1892. Her ser vi at husmannen betaler avgift på 40 kroner per år for plassen, men til gjengjeld har lønn for alt arbeid han er pliktig til å utføre (pkt. 1 og 2). Som vi ser ligger lønnen mellom 1 krone og 1 krone og 30 øre dagen etter hvilken type arbeid som skal utføres. Dette var nok omtrent normalt, eller i alle fall ikke spesielt lavt. For eksempel vet vi at 15 – 20 år tidligere var husmannslønnen 24 skilling eller omtrent 80 øre.

Elin Barbøl fra Enebakk har laget en særoppgave om husmannstida. Hun har sammenlignet de husmannskontraktene hun har fått tak i. Hun slår fast at det er et mønster, og setter opp sju punkter som går igjen i alle kontraktene : 1. *Bestemmelser om avgift.* 2. *Behandling av plass og jordvei.* 3. *Oppholdsforbud for alle uvedkommende.* 4. *Bestemmelser om ved og gjerder.* 5. *Pliktarbeid.* 6. *Vedlikehold av hus, gjerder og jordvei, og* 7. *Bestemmelser om oppsigelse og utkastelse.*

I følge loven skulle to vitner skrive under kontrakta for å bekrefte at innholdet var kjent for begge parter. Elin Barbøl fant videre et fellestrekk i at de fleste gårdene, store som små, hadde kontrakter med feste på oppsigelse og med gjensidig rett til oppsigelse. Her fant hun en forskjell i forhold til prestegården i Enebakk: Her satt husmannsfolkene på plassen ut sin levetid, og ofte ble plassen overdratt til en av barna. En slik ordning var selvsagt en sikkerhet for alderdommen, men Elin Barbøl understreker at husmannen hadde kårplikt uten at avgiften ble lavere av den grunn. Det var vanlig i Enebakk at husmannen hadde kosten på garden der en arbeidet. Det var også vanlig at husmann og bonde åt ved samme bord. Unntaket var storgardene og prestegarden.

Hus og innbo

Både antall hus og standarden på hus og innbo i husmannshjemmene kunne variere mye. På en husmannsplass kunne det være stue, fjøs, stabbur eller bu, stall og låve. Det kunne være smie hvis husmannen drev som smed ved siden av. *Einar Hovdhaugen* beskriver forskjellige måter plassen kunne være bygd på. På Østlandet var det vanligst med ei tømra stue i en høgde (en etasje), inngangsdør på langveggen, to – tre små vinduer, døra rett ut i det fri eller i noen tilfelle en svalgang. Det var ofte bare ett rom, eller det kunne være en liten kove i tillegg. Peisen sto ofte rett i mot døra. Størrelsen på stua kunne variere fra 20 til 40 m².

H U S M A N D S K O N T R A K T

for Thorvald Larsen paa Pladsen "Grav øvre" under Gården Vik i Enebaks Prestegjæld.

Overensstemmende med Bestemmelsen i §1 i "Lov om Husmandsvæsenet af 25 September 1851" har C. Gulbranson, Eier af Gården Vik, oprettet Kontrakt med Thorvald Larsen angående Brug og Beboelse af Pladsen "Grav øvre" på følgende Vilkår :

1. Den årlige afgift af Pladsen skal være betalt inden Oktober Måned med 40 - firte - Kroner.
2. Husmanden er pliktig at svare arbeide på Gårdene Vik og Vestbye med Tilliggender mot Betaling :
 - a. for almindeligt Gårdsarbeide på egen Kost å
 Kr. 1 og 8 Øre - en Krone 8 Øre pr. Sommerdag, og
 92 Øre - nitito Øre " Vinterdag.
 - b. For Tømmermand - og Snedkerarbeide og hvad dermed står i Forbindelse på egen Kost :
 1 Kr. 32 Øre - en Krone, treti to Øre pr. Sommerdag
 1 Kr. 20 Øre - en Krone, tyve Øre pr. Vinterdag.
 - c. Som Sagmester at skjære på Sagstusagen såvel Eierens eget Tømmer som Tømmer der mottages af fremmede til Skur, for en af Eierens af Sagen omaccorderet Pris eller efter en Dagspris af på egen Kost :
 1 Kr. 20 Øre - en Krone 20 Øre for Sommerdag
 1 Kr. - en Krone for Vinterdag.
3. Husmanden må ikke give eller tillade nogen ophold i Husene eller på Pladsen uden Eierens Vilje.
4. Pladsens Huse og Gjørder, deri inbefattet også Andel i Gjørdet for Havnegangen, påligger det Husmanden for egen Regning at vedligeholde. De fornødne Materialer til Husenes Vedligeholdelse leveres af Eierens og afhentes og forarbejdes af Husmanden. Gjørdefang udvises i Skoven eller ved Sagene og besørgeres af Husmanden tilvirket og fremdrevet til Pladsen.
5. Pladsen skal dyrkes forsvarlig. Hø, Halm eller Gjødsel må ikke sælges eller bortføres fra Pladsen. For gjorte Forbedringer på Huse, Gjørder eller Jordvei nyder Husmanden ingen godtgjørelse.
6. Havnegang erholder Husmanden i Eierens Skov til den Besætning der fødes på Pladsen.
7. Til Brænde må alene bruges Kvist og Stubber og må intet andet tages uden Eierens Samtykke. Uden dennes Samtykke må heller ingen Nedrydning af Trær, oprydning af Nyland eller Brætebrænding foretages på Pladsen.
8. Dersom Pladsens Huse, Gjørder eller Jordvei i nogen Måde bliver forringet, skal Husmanden erstatte den skete Skade efter uvillige Mænds Skjøn samt alle dermed forbundne Omkostninger skadesløst. Eierens skal til enhver Tid nyde Panteret ikke alene i Husmandens Avling af ethvert Slags, men og tillige i hans øvrige Eiendele for hvilket som helst Krav han måtte have på denne, det være sig for Afgiften, Erstatning i Anledning mislig opfyldelse af foranførte Vilkår, givne Forstrækninger eller andet af hvad Navn nævnes kan.

9. Hvis Husmanden ikke opfylder sine Forpligtelser efter nærværende Kontrakt eller forbryder sig i andre Måder, er han pligtig at fraflytte Pladsen uden foregående opsigelse i overensstemmelse med Husmandsloven.
10. Skulde Eieren finde for godt enten selv at bruge Pladsen eller at vilde overlade den til en anden, da skal Thorvald Larsen med Familie være forpligtet til under Udkastelsestvang og uden videre Lovmål og Dom at fraflytte og ryddiggjøre den til næste Foredag, efterat han inden 29de September derfra er bleven udsagt.

Skulde Opsidderen vilde fraflytte, skal han frasige sig Pladsens Brug inden 29de September. I b egge Tilfelde kan Eieren tage Pladsens Huse, Gjærder og Jordvei til frit Brug og Benyttelse næstfølgende 14de April. Af dette Document er utstedt 2 Exemplarer hvoraf Eieren beholder 1 og Husmanden 1.

Vestbye 11te Februar 1892

Vestbye 12te Februar 1892

Torvald Larsen

C. Gulbranson

Til Vitterlighed om Underskriften samt om at Kontraktens Indhold er partene bekjent.

For Torvald Larsens vedkommende
P. Gåre Martin Andersen Vestbye

For C. Gulbransons vedkommende
Carl Johansen P. Gåre

Når det gjaldt uthuset, var skikken på våre kanter at fjøs og låve var bygget i ett.

Innbo og løsøre på plassen var ofte hjemmelaget. Det kunne være gjenstander som var gamle og hadde gått i arv i flere generasjoner. Eller det kunne være ting som var kjøpt på auksjon. Bordet var ofte en veggfast skive, og krakkene enkle benker. Av plasshensyn var bordet (skiva) laget slik at den kunne slås opp mot veggen. Noen få stoler kunne finnes i tillegg. På enkelte plasser kunne en finne kommode, staskiste, framskap, hjørneskap og kanskje et hengeskap.

Mange barn i hver familie var vanlig. Det kunne knipe på sengeplassen. 10 – 12 personer på bare 4 – 5 senger kunne en finne. Hadde huset en hjell, ble denne brukt som soveplass.

Det var neppe noen stor forskjell på innboet på husmannsplassen og på de mindre gårdene.

Mye av kjøkkenredskaper var sjøllagd – trekopper, fat, trau, treskjeer, hornskjeer osv. Matkniver kunne det være smått med, ofte måtte den som hadde tollekniv skjære opp maten for de andre. Kieramik eller glass var det

lite av. Kokeredskaben var kanskje noen gryter og en kaffekjele. Gorojern, vaffeljern og lignende fantes nok ikke på alle plassen – her måtte det nabosamvirke og låning til.

Utviklingen i antall husmenn

Antall husmenn økte sterkt fra siste halvdel av 1700-tallet og fram til ca. 1850. Da var toppen nådd med 5329 husmenn for Akerhus' vedkommende. Bakgrunnen for veksten var rett og slett den generelle befolkningsveksten i landet som helhet i denne perioden. Når det gjaldt sysselsetting tok veksten i industri og handel sin del av økningen, mange utvandret til Amerika, men fortsatt var det en stor del som måtte finne sin plass innen landbruket. Og særlig i de gode jordbruksområdene var det behov for arbeidskraft. Dette var nok også tilfelle for Enebakk.

På siste halvdel av 1800-tallet begynner tallet på husmenn å gå nedover, og på begynnelsen på 1900-tallet er det bare ganske få tilbake.

Uro – Thranitterbevegelsen – ny husmannslov

Situasjonen for husmennene var usikker. Vi har sett at leieavtalen gjaldt bare fra år til år. Husmannen måtte forplikte seg til å slutte uten dom, dersom han ble sagt opp av gårdeieren.

Thranitterbevegelsen har sitt navn etter grunnleggeren Marcus Thrane. Dette var den første store bevegelsen i Norge som hadde sin basis i de lavere sosiale lag, og som kjempet for bedre kår og flere rettigheter for disse gruppene. Thrane gikk inn for det vi i dag ville kalle en moderat sosialisme men uten å angripe eiendomsretten. Mot slutten av 1848 begynte han å organisere arbeiderforeninger, og i tilslutning til foreningene utga han "Arbeiderforeningens Blad". Utviklingen ble rivende. I begynnelsen av 1850 var det stiftet 100 arbeiderforeninger, og bare et halvt år etter var det 273 foreninger med medlemstall på over 20 000. På sitt meste samlet bevegelsen over 30 000 personer.

Thrane bygget på kristne brorskapsidéer. Innledningsartiklene i bladet begynte slik: "Arbeidere! Gud være med Eder, Gud være med oss alle; en kamp vil begynne, en kamp *må* begynne. Gud lede denne kamp således at den blot bliver åndlig, ikke legemlig, at den innskrenker seg til en kamp med sannhetens ord". I 1850 fikk Thrane i stand et opprop stilet direkte til kongen. 12 833 medlemmer av arbeiderforeningene undertegnet brevet. *Ikke*

mindre enn 114 underskrifter var fra Ytre Enebakk. (Navnene er gjengitt i Enebakk Bygdebok bind III).

Marcus Thrane hadde røtter i Ytterbygda

Kanskje hadde den store tilslutningen fra Ytre sammenheng med at Marcus Thranes slektsrøtter var her. Hans farfar var født på Sagstua, der postkontoret nå ligger. Farfarens navn var Paul Olsen Thrane (opplysninger nedtegnet av Barthold Butenschøn). Han var født i 1751 og var sønn av en sersjant og fèrjemann. Moren var av presteslekten Thrane fra Nes på Romerike. Paul Olsen Thrane ble som ganske ung bordskriver på trelasttomtene i Fredrikstad. Men det skulle vise seg at han skulle få ganske andre opplevelser. Som trettiåring dro han til Christiania. Det var krig ute i verden men gode tider her hjemme, og Paul Thrane var en av dem som forsto å utnytte mulighetene. Han ble blant annet stor tobakksfabrikant, han ble byens første stadshauptmann, senere justisråd, og han ble ridder av Dannebrog og Wasa. I følge professor Worm-Muller ble han i 1814 av en deputasjon for den lavere middelklasse tilbudt Norges Krone. Ved siden av sin butikk og sin fabrikk drev han store trelastforretninger, kjøpte Borregård, og regnes som en av det moderne Sarpsborgs grunnleggere. Han var dessuten meget musikalsk, og en av hans sønner var komponisten Waldemar Thrane. Men som så mange andre ble krisene som satte inn fra 1813 også krise for forretningsdriften til Paul Olsen Thrane.



Marcus Thrane

Ny husmannslov

Marcus Thranes målbevisste arbeid var en av årsakene til at myndighetene fant det nødvendig å se på hvilke kår husmennene levde under. En ting var at husmannskontraktene ga liten sikkerhet. Også andre hendelser gjorde situasjonen vanskelig, og kanskje vanskeligere i vårt område enn andre steder. Gårdene var ofte flate slik at mekanisering av landbruket var mulig. Tresking hadde vært et sikkert vinterarbeid for mange, som treskenaskinen gjorde arbeidsløse. Den internasjonale lavkonjunkturen midt på 1800-tallet gikk hardt ut over trelasteksporten. Dette førte til færre arbeidsplasser og mindre inntekter fra skogsarbeid for mange. Planene om jernbane skapte usikkerhet, ettersom mange – både bønder og småkårsfolk – hadde inntekter fra varetransport med hest.

Alt i alt ble det nødvendig å se på hele husmannsordningen. Det ble opprettet en offentlig *Husmannskommisjon* i 1850, og i 1851 ble det vedtatt en ny *husmannslov*. Loven hadde til hensikt å skape mer ordnede forhold og fjerne de mest usikre ordningene i husmannsvesenet. Hovedinnholdet gikk derfor på rett til skriftlig avtale, og det ble ført inn en oppsigelsestid ved at oppsigelse måtte skje før 29. september ett år, og med fraflytting først neste år før 14.april. Loven ble også ”vendt” ved at det nå ble slått fast at husmannen skulle ha et minstemål av tid til å arbeide på egen plass. Loven bedret nok kårene for mange husmenn. Men fortsatt var det mange usikkerheter. Fortsatt hendte det at pålegget om skriftlige kontrakter ikke ble holdt, og lønnen for ekstraarbeid på gården var lavere enn det en kunne få i andre jobber. Kort fortalt førte dette til en ny husmannskommisjon i 1917, som skulle rydde opp i det som var igjen av husmannsvesenet. Etter hvert forsvant husmannsordningen helt.

Fransk visitt i Ytre Enebakk i 1653

Nedtegnet av Ulf Oppegaard

En fransk lege ved navn La Martinière var med på en ekspedisjon som Fredrik III sendte til Norge. Om denne reisen utgav franskmannen en bok i 1672, Senere kom utvidet utgave på tysk og engelsk.

Dr. philos. H.O.Christophersen skrev i 1969 en artikkel om disse reisebeskrivelsene: Vi gjengir noen utdrag fra artikkelen.

Da ekspedisjonens tre skip var ankommet til Christiania ble franskmannen invitert til en kjøpmann for å se egnen rundt byen. "Tidlig neste morgen infant en tjener sig, Jeg besteg en hest og således bega vi oss til Visby (Vestby?). En stor landsby, tre mil fra Christiania, bygget mellom fjellene (en antar at det var sagene langs elven og alle plankeestablene han har sett). Husene var lave, bygget av tre og uten jernbeslag og uten vindue. Lyset kom inn i en luke i taket som var dekket med grønnsvær." Christophersen skriver at det neppe er tvil om at Visby er Vestby i Enebakk. Om kvinnene skriver franskmannen at "De er meget pene, skjønt rødhårede, og liker godt mennesker som kommer fra fremmede land. De steller kveget som det er store mengder av".

Han skriver også at det er mye vilt. Etter å ha besøkt Visby skal franskmannen tilbake til Christiania. Han møter da en adelsmann fulgt av to tjenere og hunder. La Martinière blir invitert med på elgjakt. Etter en kvart mil møtte de en av adelsmannens jegere som var ledsaget av ti til tolv bønder, og alle fortsatte trekvart mil til en stor tettvokst skog. Her steg de av hestene, som ble passet av en av "lakeiene". Jaktlaget kom ikke langt inn i skogen før den første elgen falt. "Da jagten var forberedt dagen før av adelsmannens svenner, var vi neppe gått et pistolskudd inn i skogen før vi så et elgdyr som løp like foran på vår vei, og plutselig styrte død om uten at det var løsnet skudd." Franskmannen spurte hvordan dette kunne skje, og fikk til svar at alle disse dyr var plaget av en sykdom.

Jakten fortsatt og en ny elg ble observert. Etter to timer falt den om av utmattelse, men før det hadde den drept tre av adelsmannens hunder. Dette ergret han, og jakten ble avbrutt. De begav seg til adelsmannens jaktlott, som var bygget i gammel stil, og her ble franskmannen "bevertet på det prektigste". Han blir der om natten, og etter å ha spist frokost dagen etter vender La Martinière tilbake til Christiania. En antar at jakten har funnet sted i skogene sør for Børtervann. Christophersen skriver videre at "adelsmannen" neppe kunne ha vært noen vanlig storbonde. Den som kunne passe til beskrivelsen er Holm Hanssøn på Ekeberg. En slektstradisjon forteller at stamfaren var en svensk adelsmann som hadde rømt på grunn av en politisk forbrytelse. Denne slekten kan føres tilbake til ca 1600 på Buer på Hammeren.

Fra fotoarkivet



Bildet er fra Nylende i Ytre Enebakk, og viser Marie Henriksen

OM VIRKSOMHETEN LANGS TANGENELVA

I dag er det litt vanskelig å tenke seg elva fra Våg og ned til Mjær som en elv med mange virksomheter og stor aktivitet. Men slik var det tidligere. Fra relativt få år tilbake vil mange huske Vestby Mølle og Vestby Frøenseri der bønder i området kom for å få malt korn, først og fremst til dyrefôr, og rensset engfrø. Fram til på 50-tallet var trekkraften hest, så tok traktoren over. Huset som rommet frøenseriet står fortsatt, og der mølla sto er det nå en silo for mottak av korn.

Fossene tilhørte opprinnelig Vestby og Foss, som ligger på hver sin side av elva. *Ulf Oppegaard* har i ett av sine skriv fortalt om virksomheten: Fossene egnet seg bra for kverner og sager. Ti - tolv dammer for magasinering av vann som ble bygget oppover i vassdraget sørget for driftsvann det meste av året. De største vannene i vassdraget er Svartholen – Bindingsvann og Sversvann. Oppegaard regner det som sikkert at det var kvern i Tangenelva tidlig. I begynnelsen av 1600-tallet var det flere sager her. Tømmeret kunne fløtes fra skogene nedover elva og direkte inn i sagbrukene. Noen trelasteksportører så mulighet til skjære mer tømmer enn det som kom fra skogene langs vassdraget. De kjøpte tømmer i Glomma, fløtet det inn i Preståa, og kjørte det på vinterføre til sagene ved Tangenelva.

I slutten av 1700-tallet ble det skåret ca. 40 000 bord ved de fem sagene som lå her. Da var en inne i perioden med "sagbruksprivilegier" der myndighetene bevilget bestemte kvanta til bestemte sager. De som var så heldige å få et bevilget kvantum klarte seg bra, mens mange uten slike privilegier gikk konkurs. *Einar Blix* som bl.a. arbeidet for Riksarkivet har laget en liste over sager i Enebakk (også omtalt i IGN nr. 1 1999). Listen bygger på opplysninger fra Nedre Romerike fogderi fra 1688. Den opererer med to sager som tilhørte "Fos" og to som tilhørte "Vestbye". Til sammen hadde disse på den tiden et bevilget kvantum på 26 800 bord. Som eier av de fire sagene står "Raadmenn Hans Carstensen Kamp".

Hjulmakerverksted ved Sagstua

Det følgende er berettet av hjulmaker Aksel Bråten, Ytre Enebakk. Mange vil sikkert huske både hjulmakeriet og i alle fall bygningen der det holdt til. Den lå nede ved elva rett over veien for der postkontoret ligger i dag. Før det ble hjulmakeri var det garveri her. De siste årene verkstedet var i gang var det vanlig snekkervirksomhet. Her kommer Aksel Bråtens beretning fra 1962.

”Jeg var 16 år da jeg i 1902 gikk inn for å bli hjulmaker. Tok jobb hos Alfred Durud som drev hjulmakerverksted i Bakken, en plass under Vik gård. Han drev bare for hånd. Jeg festet meg for tre år, med en lønn av kr 50.- og kost for det første året og kr. 100.- for det andre. Vi drev da til 1905. Da reiste han til Amerika og jeg overtok verkstedet. Men jeg syntes selv at jeg ikke var bra nok for hjulmakerhåndverket, og fikk med meg en kar som het Kristian Kjepperud. Han var utlært i Oslo og var en god støtte for meg. Vi drev i ett år. Så flyttet han til Dalefjeringen og drev der på gårdene. Godseier Aksel Guldbrandsen på Vestby tilbød meg i 1907 garveribygningen ved Sagstua, og jeg flyttet straks dit. Vi fikk rigget til et vannhjul der og noen sager, høvelmaskin hadde vi ikke da, men vi fikk mer og mer arbeid.



Sagstua Landhandleri i 1920-årene. Kanskje er det hjul fra Aksel Bråtens hjulmakerverksted på vogna ?

Etter hvert fikk vi i stand høvler og redskap slik at vi fikk unna arbeidet. Jeg hadde to gutter til hjelp. Godseier Gulbrandsen skaffet oss det vi behøvde av materialer. Han overlot oss hele stabler av bjerkeplank, slik at vi ikke behøvde å bekymre oss om materialer. De største avtagere av arbeidet var da godseier Butenschøn på Bjerke og Aksel Gulbrandsen på Vestby. Disse hadde meget kjøring på gården, samt en masse kjøring av varer og trelast til Tomter stasjon, og også direkte til Oslo, slik at det gikk mye redskap til disse. Dessuten leverte vi hjul til omtrent alle gårdene i Enebakk. Vi greide den tiden en ukelønn på mellom 12 til 18 kroner pr. uke, og vi syntes det var bra.

I 1909 avtjente jeg min verneplikt og søkte da om å få hjulmakerarbeid i artilleriet, og kom til Fredrikstad. Der ble det å reparere sundkjørte kanonhjul og forskjellige andre hjul. Senere ble jeg sendt til Oslo til arsenalet på Akershus Festning. Der ble jeg opplært til forskjellige oppgaver innen faget, som jeg siden har hatt nytte av. Etter den tid ble jeg titulert som korporal.

I 1914 var jeg på feltmanøver i Elverum. Der var det en stri jobb jeg fikk. Jeg måtte reparere materiellet om natten mens de andre sov. To opplevelser gjorde inntrykk: Jeg så for første gang en flymaskin. Det var en som het Sem Jacobsen som fløy den. Det var en todekker flymaskin. Han fløy bare en liten tur, men nok til å skremme vettet av hestene og oss. Her var det også jeg så Kong Haakon for første gang. Han sto ved enden av pontongbroen vi kjørte over Glomma på.

Da jeg var ferdig med verneplikten fikk jeg ro på verkstedet igjen, og fikk i gang en vannturbin. Den var på 10 hester og gjorde godt arbeide. Arbeidet gikk nå godt unna i flere år, og jeg fikk flere leveranser til Oslo. For å nevne noen; vognmann Kristiansen i Etterstadgata tok mange hjul fra oss. Det ble sagt at han hadde 50 hester i fast kjøring. Flere mindre vognmannsvirksomheter fikk hjul og sjeker. Til Ulven gård i Aker laget vi stenkjerre og hjul, og smeden Nygård i Torggata fikk halvfærvogner og hjul. Men eftersom lastebilene kom ble hjulmakeriet mer uaktuelt, og har ebbet helt ut. Nå driver vi med vanlig snekkerarbeide."

Aksel Bråten 7/2 1962.

Fra fotoarkivet



Ytre Enebakk Misjonsforening på Bjerke 1919

2.rekke: Fru Marie Enger med datteren Synnøve (senere gift med Ulf Oppegaard, Mathisen, Berger, Marie Svendsen, "gamlemor" Jahr, 3.rekke: Lina Holst, Marie Kristiansen, Ødegården, Marie Berger, Alma Skaug, Grinna, Julie Eriksen, Haugen, "mor" Solberg, Mina Ungersnes (dessverre ikke navn på alle - kan noen hjelpe?)

Sverre Svendsen Haug – eller Sverre "Smed" - og bokgaven til Enbakk Historielag

Mange Enebakninger kjenner deler av historia til Sverre Svendsen Haug, eller "Sverre Smed" som han ble kalt, og etter hvert også ble kjent som i vide kretser. Sverre Haug var født 27.08.1904 og døde 01.04. i 1996. Vi skal ikke ta opp igjen hele historia her, men se på noen sider som ikke har gitt de store overskriftene. Det meste bygger på nedtegninger av Håkon Heiaas, Dalefferdingen.

Ved utløpet av Tangenelva ligger huset og smia som tilhørte Sverre Smed. Huset er bygd av Sigvart Svendsen, Sverres far, i 1912. Det står med alle fire hjørnene på fjell, men det har vist seg at huset står på en gravhaug. Under grunnmuren fant man et vikingsverd og et par steinøkser, den ene med skafthull. Sverre Smed henvendte seg direkte til Oldsaksamlingen med funnet, det er i brev derfra opplysningene om funnet er kommet. Smia på Enebakk Bygdetun kommer fra Ubberud. Men en manglet utstyr til smia. Da var det at Håkon Heiaas kom på tanken om Sverre Svendsen kunne ha noe utstyr. Sammen med daværende kultursekretær, Nils Petter Wiik, oppsøkte Heiaas smia tidlig på 80-tallet. Sverre Smed var på den tida mistenksom overfor alle mennesker. Men etter en tid vant de to hans fortrolighet, og tilbragte mange timer i smedens hus. Der åpenbarte det seg at smeden hadde tatt vare på det meste av sitt gamle utstyr. Også andre gjenstander var tatt vare på, som turbinen til stampa fra garveriet ved Sagstua (seinere hjulmakerverkstedet), vanningssteinen for hester som sto i krysset ved Tangenbrua, sammen med et skilt der det sto "Tangen Bro 1886" med underskilt, "Over broen må der kun kjøres i skritt". Muligheten til å gi disse tingene til Bygdetunet og vite at de ble tatt vare på, hadde Håkon Heiaas inntrykk av at løste et problem for Sverre Smed. "Sverre ville ikke høre tale om betaling" skriver han, "alt sammen skulle være gaver til Bygdetunet." Sverre Smed ønsket at hans fars navn skulle knyttes til gaven. Dette ble selvsagt etterkommet. Mer enn 100 gjenstander har Bygdetunet mottatt fra smeden.

Bokgaven

Boksamlingen kommer i tillegg til de 100 gjenstandene. I smedens hus var det store stabler med bøker. Heiaas forteller at Sverres mor i sin ungdom



Sverre Svendsen Haug som 16-åring

hadde hatt tjeneste hos den kjente kulturpersonligheten Helge Væringsaasen, og antyder at det kanskje var derfra Sverre Smed hadde sin leselest. Bøkene ble gitt til Enebakk Historielag og Bygdetunet. Bøkene er registrert, og det følgende er Heiaas' raske gjennomgang av registreringen. Han skriver: "Det er en imponerende boksamling. Kvalitet fra først til sist. Det gjelder både skjønnlitteraturen, historie- og reiseskildringene og krigshistorien. Ikke noe billig kriminal eller kjærlighet.

Registeret innledes med en oppgave over en stor mengde sangbøker og spesielt sangbøker for skolen.

Det er delvis en verdifull boksamling. Her er også førsteutgaver, for eksempel av Henrik Ibsen: "En folkefiende" (1882), Bjørnstjerne Bjørnson: "Geografi og kjærlighet" (1885), "Over Ævne II" (1895) og Jonas Lie: "Østenfor sol, vestenfor Måne" og "Bagom Babylons Taarn" (1905). Her er mange historiske verker som dekker tiden omkring begynnelsen av 1800-tallet., for eksempel "Moer Korens dagbok", Eminense Munchs opptegnelser, Alf Collet: "En Christiania Slægt" og Carl W. Schnitlers bok "Eidsvoll 1814". Den senere tids skjønnlitteratur er også bra representert. Også her en del førsteutgaver, som Nis Kjær. "Det lykkelige valg" og Thomas P. Krag: "Jon Graff (1891), Gunnar Larsen: "Weekend i evigheten (1934) for å nevne noen.

Av oppslagsverker legger man merke til Salmons store konversasjonsleksikon, nordens største. Første utgave kom ut over en periode på 20 år, fra 1891 til 1911. Her er mange bind, atten i alt. De første og siste mangler, for utgivelsesårene er fra 1893 til 1907. Her er også andre mindre leksika, som for eksempel Allers seks binds illustrerte konversasjonsleksikon. Også Allers "Fremmedordbog" er med.

Særlig reiseskildringer er det utrolig mange av. Det dekker en rekke viktige utgivelser over mange år. Det det er minst av er politisk litteratur, men også her er det enkelte interessante representanter".

Håkon Heiaas understreker flere ganger i sitt skriv at han hos Sverre Smed møtte en meget klok og belest mann. I sin gjennomgang av litteraturlisten bemerker han at det er utrolig dersom Sverre har lest alle bøkene han hadde. Det dreier seg om flere tusen eksemplarer. Selv om man ikke gjør noe annet enn å lese, skal det godt gjøres" slutter Heiaas.

Nå står boksamlingen i kartonger på Enebakk Historielags arkiv. Her står det trygt, men det er unektelig trist at ingen kan ha glede av bøkene. Vanlig utlån kan vanskelig komme på tale. Men en mulighet til å stille bøkene ut bør kunne skaffes. Hva med en bokkafé med anledning til å bla i bøkene der og da. Eller kanskje skolene kan gjøre seg bruk av bøkene på en eller annen måte.

OLAF NORDLIS  BOKHANDEL

Bøker og papir — Skolemateriell — Antikvariat
UNIVERSITETSGATE 24 — TELEFONER 413101 - 410939 - 330304
POSTGIRO NR. 111 88

(OSLO) 21/8 - 1950.

Herr Sverre Haug,
Y. Enebakk.

Ant.	1	Løwenstein, Nervøse mennesker	Kr	3 50
"	1	Kjerschow, Hvilken tillit kan man ha til de menneskelige utsagn	"	2 75
"	1	Norske Malere, Erik Werenskiöld	"	2 00
"	1	" " Stoltenberg og Hertervik	"	1 40
"	1	Skram, Uvalgte fortællinger	"	2 50
			Kr	12 15
		Porto	"	1 70

En kvittering for bokkjøp hos Olaf Nordlis Bokhandel finnes i Historielagets arkiv

Gamle gjenstander

Vi starter her en ny spalte, der vi ser på gamle gjenstander. Dette kan være gamle møbler, bruksgjenstander, pyntegjenstander, ting i sølv, glass eller tre. Vi har vært inne på elva som drivkraft til kverner og sager. Elvevannet kunne også brukes til andre ting, f.eks. en vadmestampe. Tegningen og beskrivelsen er av Ulf Oppegaard.

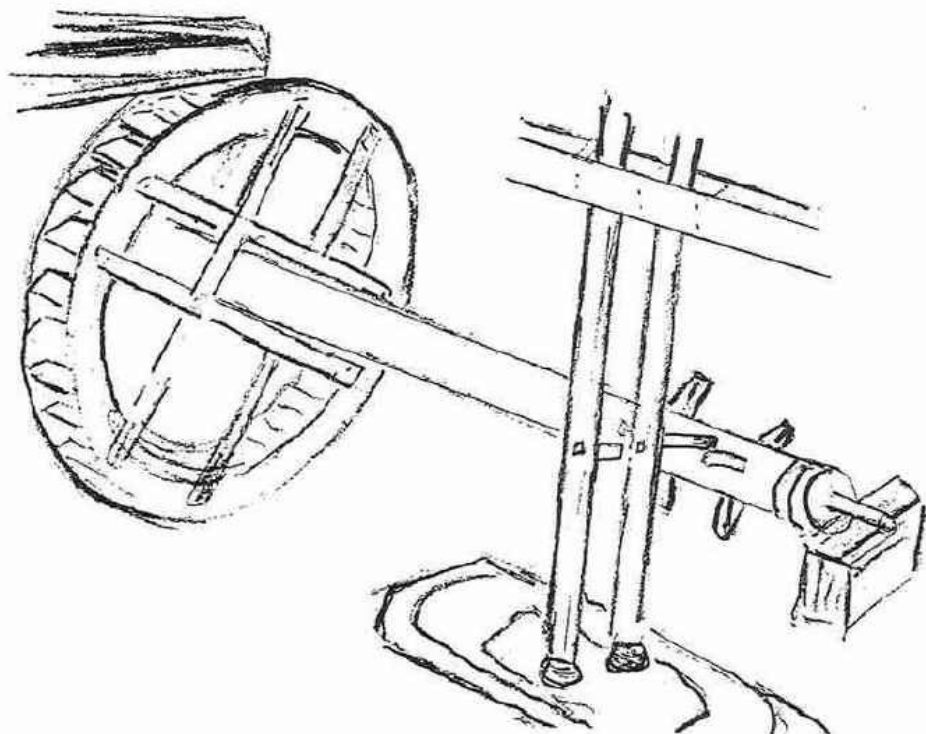

Om våren – når veven var tatt ned, satte kvinnfolkene stevnemøte i stampen medbringende sitt vadmest. Tøiet skulle bankes – muligens i litt vann – for at det skulle bli tettere og mer føielig. Stokkene ble løftet opp av knaster på vannhjulsakselen – og falt ned.

Mens stampen banket og gikk, kunne medbragt nistekurv nydes, nyheter utveksles og det kunne bli tid til en hyggelig prat.

Gammel stol

Dette fotoet finnes i Historielagets fotoarkiv. Stolen har tilhørt Hans Clemetsen Hansen som levde fra 1771 - 1835. Clemtsen Hansen eide flere garder i Enebakk, både Bjerke, Thorshov og Østenbøl. Da bildet ble tatt var dir. Reidar B. Holmsen eier av stolen.

Stolen er en rokokkostol, antakelig fra siste halvdel av 1700-tallet. De buede forbenene er typisk for rokokkostilen, det samme gjelder det assymetriske ornamentet på forstykket. Gjennombrutt ryggstykke og understell forankret med sprosser er andre typiske elementer.



HISTORISKE FUNN I YTRE ENEBAKK

Funn fra Enebakk forhistorie finnes i Universitetets Oldsaksamling. Der er det også opplysninger om faste fortidsminner i Enebakk. Dette er funn som er gjort i Ytre Enebakk:

Løsfunn: *Bjerke*; pilspiss av flint (funnet på Sørjordet), steinøks med skaftehull funnet i jorda. *Flintdolk. Brevik*; steinøks uten skaftehull, eggen noe ødelagt, spissnakket steinøks uten skaftehull. *Haslerud*; steinøks med skaftehull funnet mellom Omberg og Solberg. *Lyseren*; halvmåneformet redskap (sigd) i mørk grålig flint. *Omberg*; steinøks. *Sagstua*; beltestein *Solberg*; steinøks med skaftehull. *Stakkerud*; steinøks med skaftehull. *Ungersness*; To steinøkser med skaftehull. *Vik*; steinøks med skaftehull *Nordre Østby*; kniv av flint.

Faste fortidsminner: *Lysefjell ved Lyseren*; En kilometer i sørlig retning fra Søndre Brevik ligger tre røyser med 9, 3 og 15 skritt i diameter.

Lysefjell dalen; På fjellets høyeste punkt er to store steindynger. Fjellveien går fra plassen Tømt til plassen Lysefjell dalen.

Bygdeborger: *Mjærskog*; ved oppstigningen til Mjærskogkollen nord for gården er et høydedrag med rester av steinmur, som kan stamme fra en bygdeborg.

Graver og gravhauger: *Brevik*; midt på tunet fant man en gravkiste av steinheller under graving av grøft.

Solheim; to hauger, en nær huset og en ca. 50 meter øst-nordøst for garden. Dette er gravhauger med graver av heller. Ca 15 skritt i diameter og en meter høye.

Solberg; 400 skritt nord for huset ligger en haug, 15 skritt i diameter og 1 ½ meter høy.

Fr. Svendsen; Haug på 12 skritt i diameter og en meter høy.

Vestby; På en forhøyning nordvest for gården, med utsikt over Våg, stikker en del steiner opp av jorda i en viss regelmessighet. Historisk interesse usikker.

Østby; Nord for gården. Like inn til gardsveien, ligger en haug på et jorde, åtte skritt i diameter og ¾ meter høy.

TITTEL:	IGN
ISSN:	1501-4479
UTGIVER:	Enebakk Historielag
BLADETS ADRESSE:	Flisby'n Forlag Håkon Tysdal Blomsterveien 24 B 2005 Rælingen Tlf./faks: 63 83 22 73
TRYKK:	Bjørn Bunes Trykk as Sweigaardsgt. 34, Oslo
UTGIVELSER PER ÅR:	4

ENEBAKK HISTORIELAG

STYRET 2000

Leder:	Bjørn Martinsen, Dalefjordingen	tlf. 64 92 60 47
Nestleder/kasserer:	Åse Killerud, Dalefjordingen	tlf. 64 92 62 39
Sekretær:	Oddvar Wennevold, Hammeren	tlf. 64 92 60 46
Styremedlemmer:	Viggo Thorshov, Hammeren	tlf. 64 92 60 22
	Jon Gunnar Weng, Kirkebygda	tlf. 64 92 71 49
	Anne Marie Holtet, Ytre Enebakk	tlf. 64 92 47 07
	Rune Bratfoss Ytre Enebakk	tlf. 64 92 49 18
Varamedlem:	Johan Ellingsen, Flateby	tlf. 64 92 80 52

BYGDETUNUTVALGET

Åse Killerud, Bjørn Martinsen, Odd Guslund, Harald Apalnes, Inger Anne Steffensen, Christian Brevig, varamedlem Randi Rustad Solberg

Bli medlem !

Ta kontakt med en i styret

Medlemsmøter, rusleturer og utenbygdsturer

ENEBAKK HISTORIELAG - FØRSTE HALVÅR 2000

- | | |
|---|--|
| Tirsdag 22. februar, kl 19.00
<i>Herredshuset</i> | Foredrag om okkupasjon og krig
<i>Ottar Brødholt</i> |
| Tirsdag 4. april, kl. 19.00
<i>Herredshuset</i> | Lysbildekåseri om vegetasjon i
tilknytning til gamle husmanns-
plasser. <i>Botaniker Kristina
Bjuerke, Botanisk Hage</i> |
| Lørdag 28.mai, kl 12.00
<i>Fellesbuss fra Herredshuset
Kl.09.30. Frammøte på
Festningen kl. 1.00</i> | Besøk på Akershus Festning
<i>spisemuligheter</i> |
| Søndag 28. mai kl.12.00
<i>Rusletur. Frammøte på
Østenbøl</i> | Gamleveien mellom Østenbøl
og Omberg. Lokalhistorie og
botanikk |

Benytt anledningen til å bli kjent med bygda og historien. I tillegg til faginnledningen på møtene kan du kjøpe lokalhistorisk litteratur, det er bevertning, og anledning til en prat med andre lokalhistorieinteresserte !

MENY



**STORT
VAREUTVALG
FAST LAVPRIS
BETJENT
FERSKVARE**



BRUS
på 1,5 liters plastflaske KUN

9⁹⁰
+ PANT

Stort utvalg og lave priser også på 0,5 liters.

**TORÉ'S
MENY**

ÅPNINGSTIDER

Mandag -
fredag kl.

9-20

Lørdag kl.

9-18

**KÅRE'S
MENY**

Flatebysenteret - Tlf. 64 92 83 38

Ytre Enebakk - Tlf. 64 92 40 03



**TIPPING
EXTRA
FLAX
LOTTO**



**ODDSEN
PENGELOTTERIET
VIKINGLOTTO
PC-TIPPING** Fra april 98

